



**UNIVERSIDAD VERACRUZANA**  
**FACULTAD DE INGENIERIA MECANICA ELECTRICA**  
XALAPA, VER.



LABORATORIO DE AUTOMATIZACION INDUSTRIAL  
SISTEMAS NEUMATICOS E HIDRAULICOS

NOMBRE: \_\_\_\_\_ MATRICULA: \_\_\_\_\_ .

HORARIO: \_\_\_\_\_ FECHA: \_\_\_\_\_ .

## **PRACTICA N° 1**

NOMBRE DE LA PRÁCTICA:

### **SIMBOLOGÍA Y TEORÍA DE LA NEUMÁTICA**

**OBJETIVO:** comprender el funcionamiento de los dispositivos del laboratorio de neumática así como su simbología.

**EXPOSICIÓN:** La neumática es la parte de la mecánica que se encarga del estudio de los gases sometidos a presión (en el caso del laboratorio es el aire) para la realización de un trabajo.

La neumática juega un papel importante en la mecánica, por lo tanto está incluida cada vez más en el desarrollo de aplicaciones automatizadas. En este sentido la neumática es utilizada para la detección de estados mediante sensores, procesamiento de información mediante procesadores, accionamiento de actuadores mediante elementos de control y ejecución de trabajo mediante actuadores.

La neumática tiene ventajas, como por ejemplo, que el aire se puede encontrar en cantidades ilimitadas prácticamente en cualquier lugar, el fácil transporte de éste a través de tuberías, su fácil almacenamiento, que los cambios de temperatura no lo afectan, que es seguro ya que está libre de

riesgo de explosión, su limpieza, buena velocidad y que los elementos no pueden ser sobrecargados, estos trabajan hasta quedar completamente inmóviles.

Los sistemas neumáticos están conformados de diversos grupos de elementos, los cuales conforman una vía para la transmisión de señales, desde el lado de emisión de señales (entrada) hasta el lado de realización de trabajo (salida).

Los órganos de maniobra se encargan de controlar los elementos de trabajo en función de las señales recibidas por los elementos de procesamiento.

Un sistema de control neumático está compuesto de los siguientes grupos de elementos:

1. Grupo de abastecimiento de energía
2. Elementos de entrada (sensores)
3. Elementos de procesamiento (procesadores)
4. Órganos de maniobra y accionamiento (actuadores)

Dentro del grupo de abastecimiento de energía tenemos a los compresores, acumuladores, reguladores de presión y a la unidad de mantenimiento.

Los elementos de entrada son las válvulas de vías con accionamiento mecánico, válvulas de vías con accionamiento manual, detectores de proximidad y las válvulas que funcionan como barreras de aire.

Los elementos de procesamiento son válvulas de vías, válvulas de presión, temporizadores, contadores, válvulas de estrangulamiento y las válvulas de estrangulamiento y antirretorno.

En el grupo de órganos de maniobra y accionamiento se encuentran los cilindros neumáticos, bombas giratorias y motores neumáticos.

Un ejemplo en forma esquemática de lo expuesto anteriormente es la figura que se muestra a continuación



Ilustración 1 Esquema de mando neumático

La simbología de cada uno de los elementos antes mencionados se muestra a continuación:

**1) Grupo de abastecimiento de energía**

- Compresor 

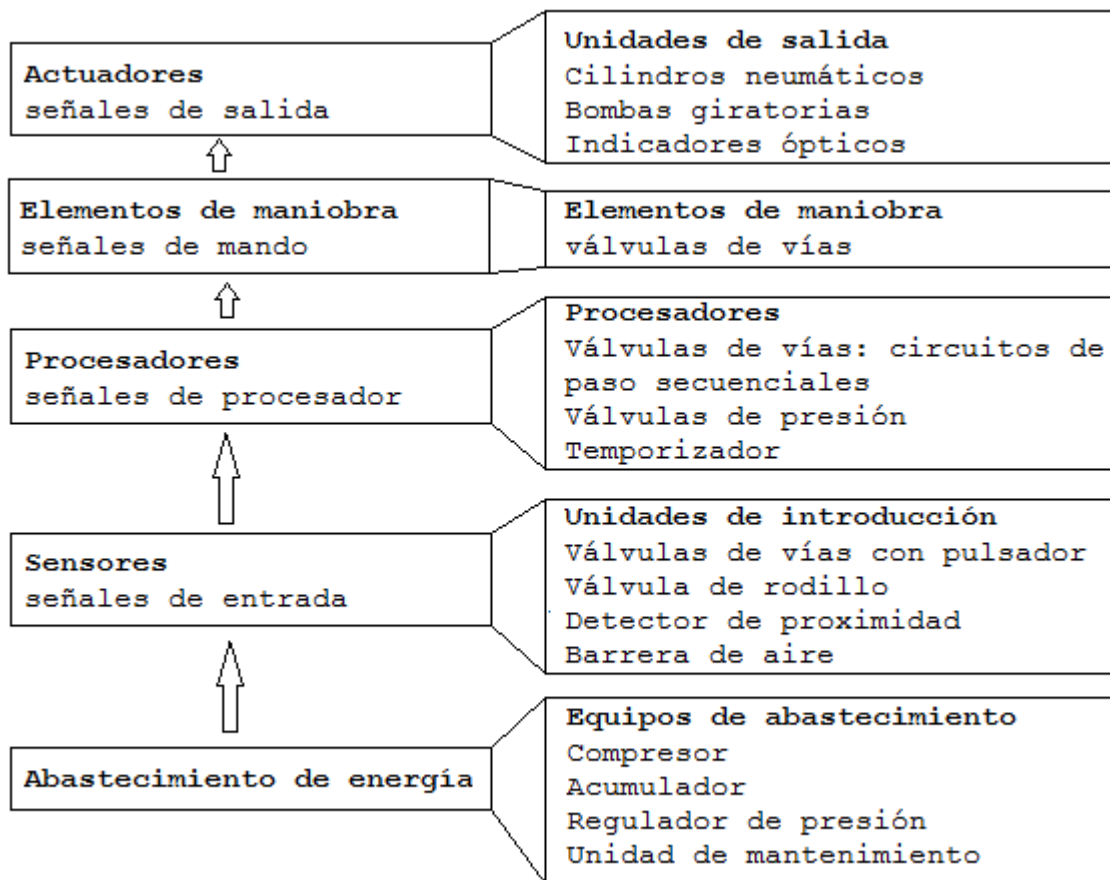
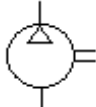
- Acumulador 

- Regulador de presión

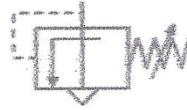

- Unidad de mantenimiento



Filtro



Separador de agua  
con accionamiento  
manual



Lubricador



Manómetro

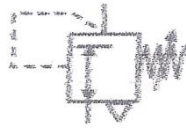

Regulador de presión  
con agujero de descarga  
ajustable

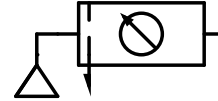

Esquema simplificado  
de una unidad  
de mantenimiento

## 2) Elementos de entrada o mando:

- Válvulas con accionamiento manual / esfuerzo



3/2 con botón  
Pulsador



3/2 con  
palanca

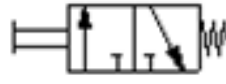

3/2 con  
pedal



3/2 con  
enclavamiento

- Válvulas de vías con accionamiento mecánico, también conocidas como detectores de proximidad (sensores)

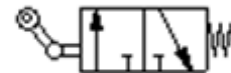
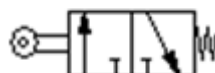
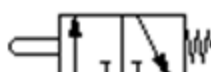

Retorno por Muelle

3/2 con leva

3/2 con rodillo

3/2 con rodillo escamoteable

• Válvulas antirretorno y sus variantes

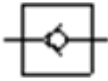

Válvula check Antirretorno

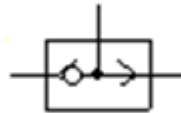

Válvula "O"

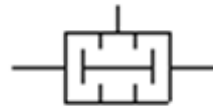

Válvula "Y"

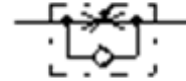

Válvula de estrangulación y antirretorno

3) Elementos de procesamiento:

• Válvulas de vías

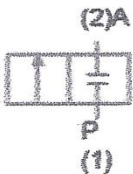

Válvula 2/2 vías Normalmente Cerrada

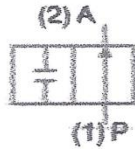

Válvula 2/2 vías Normalmente Abierta

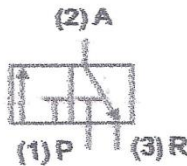

Válvula 3/2 vías Normalmente Abierta

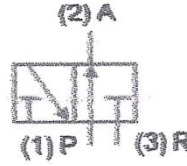

Válvula 3/2 vías Normalmente Cerrada

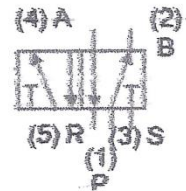

Válvula 5/2 vías

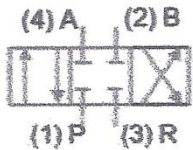

Válvula 4/3 vías, posición central cerrada

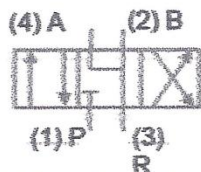

Válvula 4/3 vías, posición central, con conductos de trabajo a escape

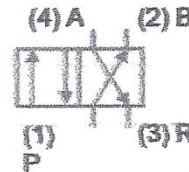

Válvula 4/2 vías

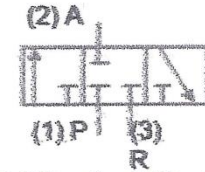

Válvula 3/3 vías, posición central cerrada

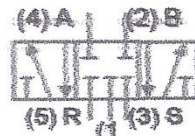

Válvula 5/3 vías, posición central cerrada

- Válvulas de presión

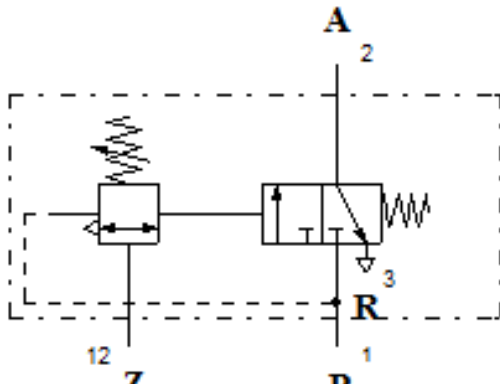

Válvula de secuencia normalmente cerrada

- Temporizadores

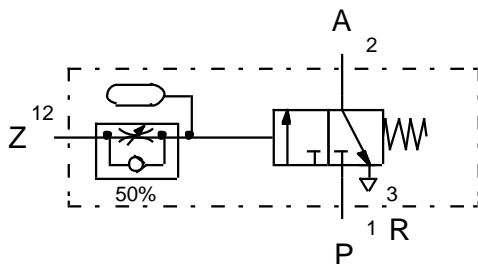

Temporizador Normalmente cerrado

1) **Órganos de maniobra y accionamiento:**

- Cilindros neumáticos

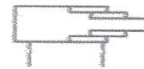
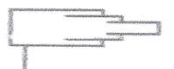
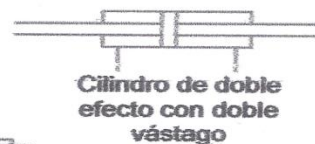

- Bombas giratorias

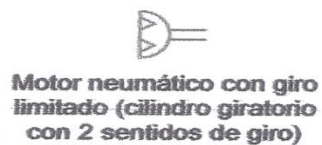
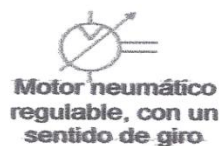

**LECTURA Y ESTUDIO:** para reforzar su conocimiento se recomienda leer el Manual de Neumática Básica FESTO DIDACTIC TP101.

### **AUTOEVALUACIÓN**

A partir del sustento teórico de ésta práctica en conjunto con el brindado en la clase teórica de la experiencia educativa Instalaciones Mecánicas, responda las siguientes preguntas.

- 1.- Explique para qué sirve el regulador de presión.
  
- 2.- Explique porque se les llama válvulas 5/2 y 3/2.
  
- 3.- ¿Cuál es la función de la válvula "Y" y la válvula "O"?
  
- 4.- Explique ampliamente para qué sirve el temporizador.
  
- 5.- ¿Que significan las letras P, R, S, Z, A, B en los elementos de procesamiento?
  
- 6.- ¿Para qué sirven los detectores de proximidad?
  
- 7.- ¿Cuál es la finalidad de la unidad de mantenimiento?
  
- 8.- ¿Porque se les llama cilindro de doble efecto y simple efecto?